



DISPENSADORES



ST

CARACTERÍSTICAS

- LISTO PARA USAR
- FÁCIL DE INSTALAR
- ESTRUCTURA ROBUSTA
- DISEÑO COMPACTO
- DISPONIBLE CON DISTINTAS BOMBAS

PIUSI ST es una estación de transferencia de diésel compacta y versátil que puede utilizarse para rellenar tanques móviles o interactuar con unidades de distribución. Está equipada con válvula de retención, filtro, pistola y manguera de suministro de 4 m. Su robusta estructura convierte este dispensador en ideal para utilizarlo en los entornos más difíciles. Puede integrarse en una caja metálica protectora e incluir un filtro de separación de agua.

RENDIMIENTO

HASTA

90 L/MIN

CAUDAL

CA/CC

TENSIÓN

ALIMENTACIÓN

4 M

LONGITUD

MANGUERA DE SUMINISTRO



ST



EMBALAJE

CÓDIGO	PESO		EMBALAJE		
	KG	LBS	MM	PULGADAS	UDS./CAJA
000266P00	16	35	357X357X275	14,1X14,1X10,8	1
000286P00	16	35	357X357X275	14,1X14,1X10,8	1
000266P20	21	46	357X357X275	14,1X14,1X10,8	1
000214000	21	46	357X357X275	14,2X14,2X11,8	1
000216000	23	50	480X370X265	18,9X14,6X10,4	1
000252000	23	50	480X370X265	18,9X14,6X10,4	1
000248000	20	44	357X357X275	14,1X14,1X10,8	1
FO021000B	10	22	357X357X275	14,1X14,1X10,8	1
FO021100B	10	22	357X357X275	14,1X14,1X10,8	1
FO0340080	19	42	357X357X275	14,1X14,1X10,8	1

DISPONIBLE CON DISTINTAS BOMBAS



BOMBA DE CA - PANTHER



BOMBA DE CA - E80



BOMBA DE CA - E120



BOMBA DE CA - VISCOMAT VANE



BOMBA DE CC - BP3000



BOMBA DE CC - PANTHER DC

DIMENSIONES

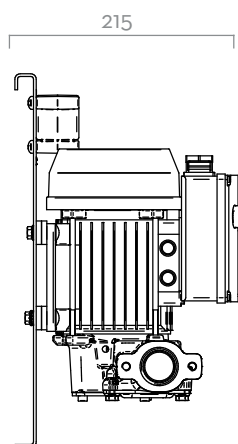
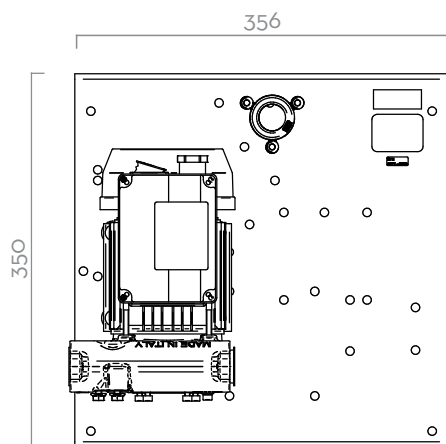

Las dimensiones se expresan en milímetros

CONTENIDO DE LA CAJA

- UNIDAD ST
- MANGUERA DE SUMINISTRO
- PISTOLA
- SOPORTE DE PISTOLA
- MANUAL DE INSTRUCCIONES

DETALLES



PISTOLA MANUAL (pág. 122)



PISTOLA AUTOMÁTICA (pág. 118)

COMPONENTES

- BOMBA:
 - PANTHER AC
 - E80/E120
 - VISCOMAT VANE
 - BP3000
 - PANTHER DC
- PISTOLA:
 - PISTOLA MANUAL
 - PISTOLA AUTOMÁTICA

FICHA TÉCNICA

CÓDIGO	DESCRIPCIÓN	TIPO DE FLUIDO	CAUDAL		TENSIÓN			MEDIDOR	PISTOLA	FILTRO	MANGUERA DE SUMINISTRO		ENTRADA
			L/MIN	GPM	V CA/HZ	V CC	POTENCIA VATIOS				AMP. MÁX.	LONGITUD	
000266POO	ST PANTHER 56	D	56	15	230/50	350	3	NO	MAN.	NO	4M	3/4"	1"
000286POO	ST PANTHER 56 A60	D	56	15	230/50	350	3	NO	AUT.	NO	4M	3/4"	1"
000266P20	ST PANTHER 72/M	D	72	19	230/50	500	4,2	NO	MAN.	NO	4M	3/4"	1"
000214000	ST E 80	D	80	21	230/50	700	3,5	NO	MAN.	NO	4 M	1"	1"
000216000	ST E 120	D	90	24	230/50	1150	5,7	NO	MAN.	NO	4 M	1"	1"
000252000	ST E 120 A120	D	90	24	230/50	1150	5,7	NO	AUT.	NO	4 M	1"	1"
000248000	ST VISCOMAT 70 (RAPSOIL)	B	30	8	230/50	950	4,6	NO	MAN.	NO	4 M	1"	1"
FO021000B	ST BYPASS 3000 12V	D	42	11	12	260	22	NO	MAN.	NO	4 M	3/4"	1"
FO021100B	ST BYPASS 3000 24V	D	42	11	24	300	12	NO	MAN.	NO	4 M	3/4"	1"
FO0340080	ST PANTHER DC 12V	D	56	15	12	420	35	NO	MAN.	NO	4 M	3/4"	1"

LA UNIDAD PUEDE SUMINISTRARSE PARA FUNCIONAR CON DISTINTAS TENSIONES Y SIN MEDIDOR.