

DRUM

CARACTERÍSTICAS

- FÁCIL DE INSTALAR
- ADECUADA PARA TODOS LOS BIDONES
- DISTINTAS BOMBAS PARA DISTINTAS NECESIDADES
- VERSIONES CA/CC

PIUSI DRUM es una unidad compacta de transferencia de combustible adecuada para conectarse a bidones gracias a su acoplamiento rápido de 2". El sistema se encuentra disponible con distintas bombas y viene equipado (siempre) con una manguera de succión telescópica y un soporte de pistola situado por encima del bidón, cerca de la bomba, para facilitar las operaciones y mantenerlas limpias y seguras. El medidor mecánico K33 se encuentra disponible bajo pedido.

RENDIMIENTO

HASTA

80 L/MIN

CAUDAL

CA/CC

TENSIÓN

ALIMENTACIÓN

± 1%

PRECISIÓN

DRUM BIPUMP 12V

DRUM PANTHER 56 K33

PACKAGING

CÓDIGO		PESO		PACKAGING		
SIN MEDIDOR	CON MEDIDOR	KG	LBS	MM	PULGADAS	UDS./CAJA
OO0271POO	OO0272POO	13,5	29,8	480X370X265	18,3X14,6X10,4	1
OO0273POO	OO0274POO	14,4	31,7	480X370X265	18,3X14,6X10,4	1
FO022201A	FO022205A	20,7	45,6	480X370X265	18,3X14,6X10,4	1
FO022202A	FO022206A	20,7	45,6	480X370X265	18,3X14,6X10,4	1
FO022203A	FO022207A	21,6	47,6	480X370X265	18,3X14,6X10,4	1
FO022204A	FO022208A	21,6	47,6	480X370X265	18,3X14,6X10,4	1
-	FO034111C	14,7	31,7	480X370X265	18,3X14,6X10,4	1



FILTRACIÓN



MONITOREO DE DEPÓSITO



ENROLLADORES DE MANGUERA



ACCESORIOS



MATERIAL PROMOCIONAL



AIRE



ANTICONG.



AdBlue®



BIODIÉSEL



DIÉSEL



ALIMENTOS



GASOLINA



GRASA



QUEROSENO



ACEITE



AGUA



LIMPIAPARAB.

GRÁFICO

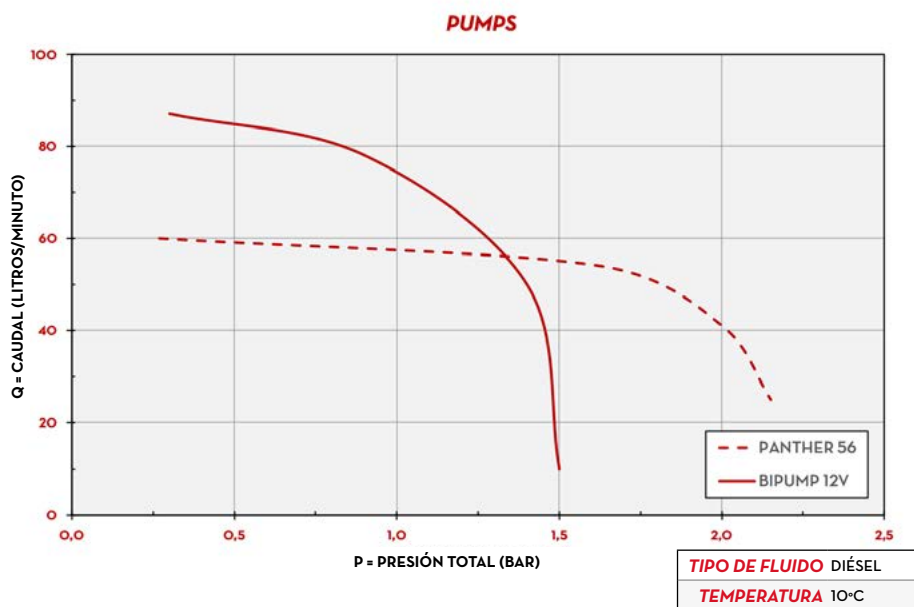

DIMENSIONES

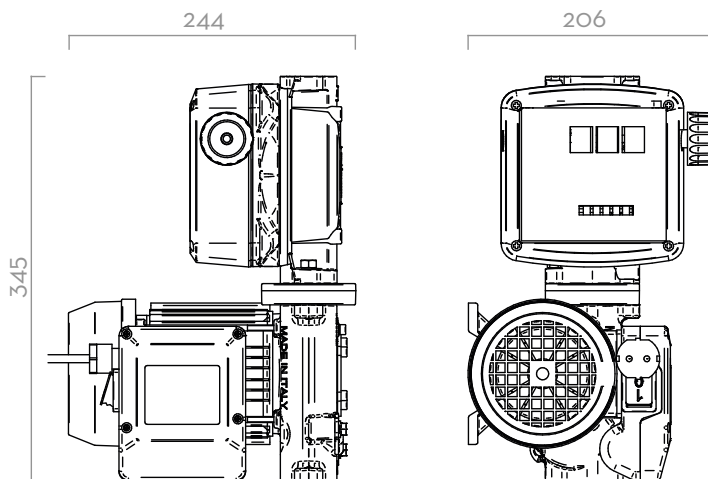

Las dimensiones se expresan en milímetros

CONTENIDO DE LA CAJA

- UNIDAD DE BOMBA PARA BIDONES
- TUBO DE SUCCIÓN TELESCÓPICO
- MANGUERA DE SUMINISTRO
- PISTOLA
- CONECTOR DE 2"
- MEDIDOR MECÁNICO K33 (BAJO PEDIDO)
- MANUAL DE INSTRUCCIONES

DETALLES



COMPONENTES

- **BOMBA:**
PANTHER AC PÁG. 102
BIPUMP PÁG. 116
PANTHER DC PÁG. 114
- **MEDIDOR:**
K33 PÁG. 146

FICHA TÉCNICA

CÓDIGO		DESCRIPCIÓN	TIPO DE FLUIDO	CAUDAL		TENSIÓN			MEDIDOR	PISTOLA	ENTRADA	MANGUERA
SIN MEDIDOR	CON MEDIDOR			L/MIN	GPM	V. CA / HZ	POTENCIA/	AMP.				
						V. CC	VATIOS	MÁX.	TIPO	TIPO	BSP	LONG.
OOO271POO	OOO272POO	DRUM PANTHER 56	D	56	15	230/50	350	3	K33	SELF2000	3/4"	4M
OOO273POO	OOO274POO	DRUM PANTHER 56 A60	D	56	15	230/50	350	3	K33	A60	3/4"	4M
FOO22201A	FOO22205A	DRUM BIPUMP 12V	D	80	21	12V	530	44	K33	SELF2000	1"	4M
FOO22202A	FOO22206A	DRUM BIPUMP 24V	D	80	21	24V	540	22,5	K33	SELF2000	1"	4M
FOO22203A	FOO22207A	DRUM BIPUMP 12V A120	D	80	21	12V	530	44	K33	A120	1"	4M
FOO22204A	FOO22208A	DRUM BIPUMP 24V A120	D	80	21	24V	540	22,5	K33	A120	1"	4M
-	FOO3411IC	DRUM PANTHER DC 24/12V K33 A60	D	56	15	24/12V	150	25/16A	K33	A60	3/4"	4M