

ec us



ECUS

ÓSMOSIS INVERSA FLUJO DIRECTO

Prefiltro de bayoneta PP + CTO (PRE), Membrana de bayoneta 600 GPD (ME), y postfiltro bayoneta CTO (POST)

- Interfaz intuitiva con avisos de led para prefiltro, membrana y postfiltro.
- Incluye grifo Ecus
- Caudal punta: 1,6 Lpm
- Membrana 600GPD
- TDS máximo de entrada: 1.000 ppm
- Bomba booster de diafragma de alto rendimiento
- Frontal decorativo para tapar acceso a cartuchos
- Presión de entrada: 1 a 4 Bar
- Temperatura de entrada: 5 a 35 °C
- Alimentación eléctrica: 24Vdc.
- Adaptador eléctrico externo: 100-240V 50/60Hz: 24Vdc

ÓSMOSIS INVERSA DOMÉSTICA FLUJO DIRECTO

Máximo rendimiento y simplicidad en un equipo de dimensiones muy reducidas. Indicadores de calidad de agua y de cambio de cartuchos para conseguir un mantenimiento extremadamente sencillo.



CONEXIÓN RÁPIDA

Gira y extrae filtros y membrana. Mecánica segura, eficaz y rápida.



FLUJO DIRECTO

No necesita depósito.



LEDS INDICADORES DE ESTADO

Información sobre calidad del agua y vida útil de los cartuchos.



ALTA EFICIENCIA

Tecnología de alto rendimiento que obtiene el máximo caudal con menos rechazo.



CARTUCHOS Y MEMBRANA ORIGINALES Y EXCLUSIVOS



600 GALONES

Alto rendimiento para ofrecer gran caudal.



AVISO SONORO

Indicador de fugas y corte de producción.



CONTROL DE CALIDAD DEL AGUA

Notificación de TDS



AVISO AUTOMÁTICO DE MANTENIMIENTO

A través de leds y sonido



MANTENIMIENTO RÁPIDO Y SENCILLO

Gira y extrae.

MEDIDAS DEL EQUIPO:

CÓDIGO	DIMENSIONES (mm)		
	A	B	C
RO-8001-01	136	433	455

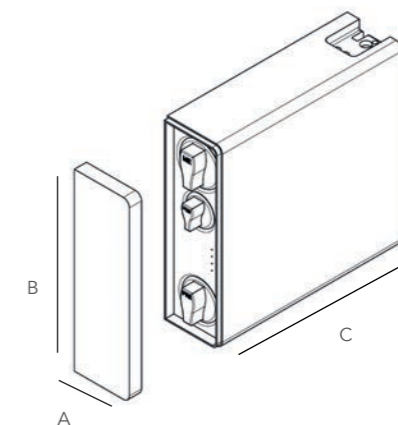
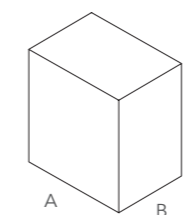

EMBALAJE Y TRANSPORTE:

CÓDIGO	DIMENSIONES (mm)			LOGÍSTICA
	A	B	C	
RO-8001-01	590	250	560	Pallet 24 uds.

CÓDIGO	MODELO	FAM.
CA-6001-01	Prefiltro PP + CTO	A
ME-5001-01	Membrana ECUS	A
CA-6001-02	Postfiltro CTO	A
RO-8001-01	Ósmosis Inversa flujo directo ECUS	A