

ESPECIFICACIONES TÉCNICAS

Presión de trabajo:

- . Equipo con bomba: 1 a 3 Bar
- . Equipo sin bomba: 2,5 a 4,2 Bar

Temperatura de entrada: 5 a 35 °C

TDS de entrada máximo: 1.000 ppm

Equipo con bomba:

- . Tensión eléctrica: 220V – 24 VDC
- . Bomba booster LF - 30L

CÓDIGO	MODELO
RO-0206-12	NEREO
RO-0206-22	NEREO con BOMBA

PROCESO DE FILTRADO

1ª Etapa:

Cartucho de PP 10" 5 micras (CA-1203-02)

2ª Etapa:

Cartucho carbón GAC 10" (CA-0604-08)

3ª Etapa:

Cartucho carbón block 10" (CA-0608-03)

4ª Etapa:

Membrana 18x12 50GPD (ME-2002-02)

5ª Etapa:

Postfiltro carbón granular GAC antibacterias (OI-0205-20)

SIMPLEMENTE
**AGUA
PURA**

NEREO



NEREO

**Hidro
Water**

www.hidro-water.com

DISTRIBUIDOR:

 **almavir.es**



**Hidro
Water**

ÓSMOSIS INVERSA PARA
AGUA DE USO DOMÉSTICO

CALIDAD + SIMPLICIDAD + FUNCIONALIDAD

Sistema fabricado con materiales robustos de alta calidad que ofrece gran eficacia y funcionalidad a un precio muy asequible. El resultado es una agua con bajo contenido en sales en un depósito de gran capacidad para que tengas siempre a tu disposición agua de agradable sabor en tu grifo de agua de ósmosis.

NEREO



EQUIPO EUROPEO

El equipo Nereo está certificado por las normas de Conformidad Europea, asegurando así tanto la calidad de sus componentes como el agua resultante.



SIMPLICIDAD

Diseñado evitando cualquier complejidad para obtener agua sin sabor al mejor precio.



MUY BUEN PRECIO

Equipo en el que prima la relación calidad/precio. Agua de ósmosis en tu casa a un precio muy razonable.



SIMPLEMENTE ÓSMOSIS INVERSA



Gran caudal de agua
Tubing de 3/8"



Depósito de gran capacidad
Depósito de 4 galones



Calidad/Precio

Equipo económico de gran calidad para obtener un agua con bajo contenido en sales.



Certificado de Conformidad Europea

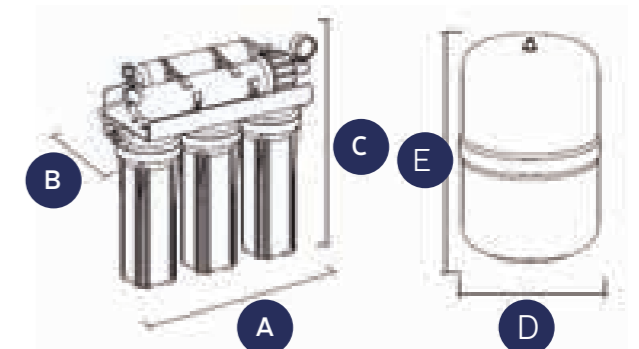

MEDIDAS DEL EQUIPO

CÓDIGO	DIMENSIONES (mm)					PESO EN Kg	
	A	B	C	D	E	Neto	Bruto
RO-0206-12	400	145	420	240	430	10,10	11,10
RO-0206-22	365	190	470	240	430	13,10	14,10